

viasit



collection **magnum**



ich liebe das leben. und deshalb tue ich ihm gutes: ich genieße es.
genuss kennt keine grenzen auch im büro. dort erlebe ich täglich den besonderen sitzgenuss auf magnum

armin bröder
grafik designer

i love life and therefore i enjoy it. there are no limits to enjoyment - even in the office. every day i get the same special delight in sitting on my magnum chair.

armin bröder
graphic designer

j'aime la vie. et c'est pourquoi je lui fais du bien : je l'apprécie. le plaisir ignore les limites, y compris au bureau. j'y vis tous les jours le plaisir d'être assis sur magnum.

armin bröder
designer graphique

ik houd van het leven. en daarom doe ik iets goeds: ik geniet ervan. genot kent geen grenzen, ook op kantoor. daar beleef ik elke dag het bijzondere zitgenot op magnum.

armin bröder
grafiek designer





collection **magnum**

kein genuss ist vorübergehend, denn der eindruck , den er zurücklässt, ist bleibend.

johann wolfgang von goethe (1749-1832), deutscher dichter der klassik, naturwissenschaftler und staatsmann.

bei magnum sind nicht nur die eindrücke bleibend, sondern auch der genuß beim täglichen sitzen. garantiert!

when all's said and done no pleasure is truly temporary for it makes a lasting impression.

johann wolfgang von goethe (1749-1832), a german poet whose works have become classic, a scientist and a statesman.

magnum doesn't only make a lasting impression but also guarantees a genuine pleasure each day you sit on it.

aucun plaisir n'est passager, car l'impression qu'il laisse est durable.

johann wolfgang von goethe (1749-1832), poète classique allemand, naturaliste et homme d'état.

avec magnum, il n'y a pas que les impressions qui sont durables, mais également le plaisir quotidien d'être assis. garanti!

genot is tijdelijk, de indruk die het achterlaat is blijvend.

johann wolfgang von goethe (1739-1832), duitse dichter van de klassieke periode, natuurwetenschapper en staatsman.

bij magnum zijn niet alleen de indrukken blijvend maar ook het genot bij het dagelijkse zitten. gegarandeerd !





collection **magnum**

den stil verbessern, das heißt
den gedanken verbessern.
friedrich nietzsche, philosoph
und philologe (1844-1900) -
deutschland
mit magnum verbessert man
nicht nur seinen stil, son-
dern auch noch gleichzeitig
seine sitzgewohnheiten.
perfekt, oder?

improving your style will
improve your ideas. friedrich
nietzsche, philosopher and
philologist (1844-1900) -
germany
with magnum you will
improve your style and the
way you sit at the same
time.
isn't that brilliant?

améliorer le style, cela signi-
fie améliorer la pensée.
friedrich nitzsche, philosophe
et philologue (1844-1900) -
allemagne
avec magnum, on ne se con-
tente pas d'améliorer son
style, mais également, ses
habitudes d'assise.
parfait, n'est-ce pas ?

zijn stijl verbeteren is zijn
gedachten verbeteren. frie-
drich nietzsche , filosoof en
filoloog (1844-1900) -
duitsland.
met magnum verbetert men
niet alleen zijn stijl maar
bovendien ook nog zijn zit-
gewoonten.
perfect, niet waar?



collection magnum

118.0000



formschönes fußkreuz aus kunststoff in schwarz, optimal aluminium druckguss silberfarbig oder poliert

elegant base in black plastic, optionally available in diecast aluminium, silver or polished finishes.

élégant piétement en plastique noir; optionnel; en aluminium coulé sous pression, argenté ou poli.

elegant zwart kunststof kruisvoet, optioneel in aluminium zilvermetallic of gepolijste uitvoering.

118.0000+ns101



multifunktionsarmlehne in höhe, tiefe, breite verstellbar und schwenkbar.

multi-functional arm rest, can be adjusted in height depth, width and swivelled

accoudoir multifonctionnel, réglable en hauteur, profondeur et en largeur et pivotant.

multifunktionele armlegger in hoogte, breedte, diepte, verstelbaar en tevens zwenkbaar.

120.0000

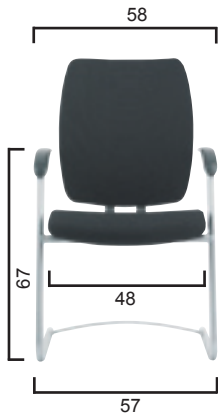

formschöne bügelarmlehne aus aluminium - druckguss. armauflage kunststoff schwarz

elegant bow-shaped arm rest made of diecast aluminium . support made of black synthetic material.

accoudoir avec une belle forme en fonte d'aluminium. dessus de l'accoudoir en polypropylène.

elegant vormgegeven aluminium beugelarmleuningen, armlegger kunststof zwart.

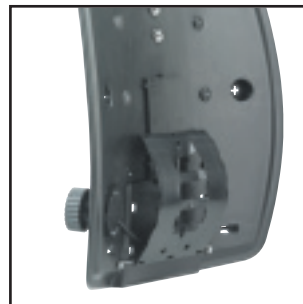

original schukra-lumbalstütze in der wölbung individuell einstellbar

original lumbar support individual adjustment of curvature

soulien lombaire, système breveté schukra, réglage individuel

originele verstelbare schukra lumbaalsteun

dimensionen
dimensions

dimensions
dimensie

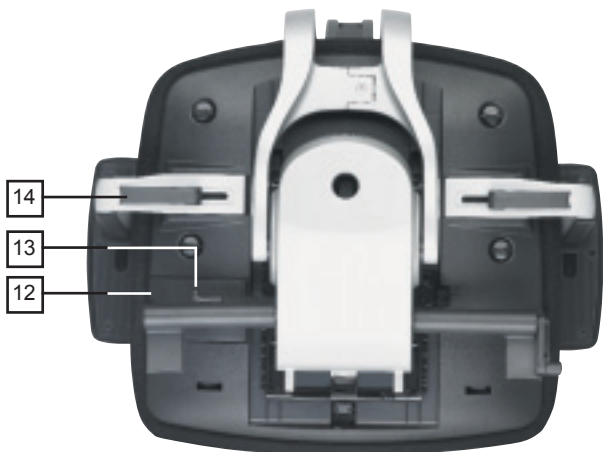

- 1 lastabhängig gebremste doppelrollen für harte und weiche böden
 - 2 elegantes fußkreuz, standardausführung kunststoff schwarz, optional aluminium-druckguss, silber oder poliert
 - 3 sicherheitsgaslift mit integrierter tiefen- federung in der untersten einstellung
 - 4 individuelle körpervgewichtseinstellung
 - 5 höhenverstellhebel
 - 6 arretierhebel für punktsynchronautomatik und sitzneige- mechanik
 - 7 sitztiefenverstellhebel
 - 8 sitz- und rückpolster aus pu-formkaltschaum
 - 9 original schukra lumbalstütze
 - 10 multifunktionsarmlehne
 - 11 nackenstütze in höhe und neigung verstellbar
 - 12 fach für bedienungsanleitung
 - 13 sitzneigeeinstellung
 - 14 armlehnenbreitenverstellhebel
-
- 1 twin castors with load-controlled brake for hard and soft floors
 - 2 elegant base, standard version in black plastic, optionally available in die cast aluminium, silver or polished finishes
 - 3 safety gas lift including spring system in the lowest position
 - 4 vertical adjustment lever
 - 5 height adjustment lever
 - 6 locking lever for automatic point synchro mechanism
 - 7 seat depth setting
 - 8 seat and backrest with cushioning made of pu cold moulded foam
 - 9 knob for original schukra lumbar support
 - 10 multi-functional arm rest
 - 11 both height and angle of the headrest can be adjusted
 - 12 pocket for operating manual
 - 13 negative seat inclination
 - 14 adjustment lever for width of arm rest
-
- 1 roulettes doubles à frein asservi à la charge pour sols durs et souples
 - 2 piètement élégant, modèle standard en plastique noir, optionnel : en aluminium coulé sous pression, argenté ou poli
 - 3 vérin à gaz de sûreté, suspension, incluse en position basse
 - 4 réglage individuel du poids
 - 5 levier de réglage en hauteur
 - 6 levier de blocage pour le dispositif automatique de synchronisation ponctuelle et le mécanisme de bascule du siège
 - 7 réglage de la profondeur de l' assise
 - 8 siège avec rembourrage de grande qualité en mousse pu formée à froid
 - 9 support-lombaire - réglage en profondeur
 - 10 accoudoir multifonctionnel
 - 11 repose - tête réglable en hauteur et en inclinaison
 - 12 compartiment pour le mode d' emploi
 - 13 inclinaison d' assise négative
 - 14 levier de réglage de la largeur des accoudoirs
-
- 1 geremde wielen voor harde en zachte vloer
 - 2 kruisvoet, standaard uitvoering kunststof zwart, optioneel aluminium in de uitvoering zilver of gepolijst
 - 3 veiligheidsgasveer met demping in onderste positie
 - 4 individuele lichaamsgewicht instelling
 - 5 hoogteverstel-hendel
 - 6 arrêeerhendel voor kineswing - automatiek en neigeme- chanisme
 - 7 zitdiepe instelling
 - 8 zitting met hoogwaardig kussen van pu - koud - schuim- vulling
 - 9 zit- en rugleuning uitgevoerd met vormvast koudschuim
 - 10 multifunctionele armlegger
 - 11 hoofsteun in hoogte verstelbaar en neigbaar
 - 12 vak vor handleiding
 - 13 zit-/neig verstelling
 - 14 breedte verstellershendel armleuning



NPR 1813

technik
technical details

technique
techniek



viasit
bürositzmöbel gmbh
boxbergweg 4
d-66538 neunkirchen
t +49 (0) 6821 | 29 08-0
f +49 (0) 6821 | 29 08-290
www.viasit.com
info@viasit.com

